

Posicionador de horquillas para carretillas retráctiles T160BZ

sin desplazamiento lateral - 1 función hidráulica

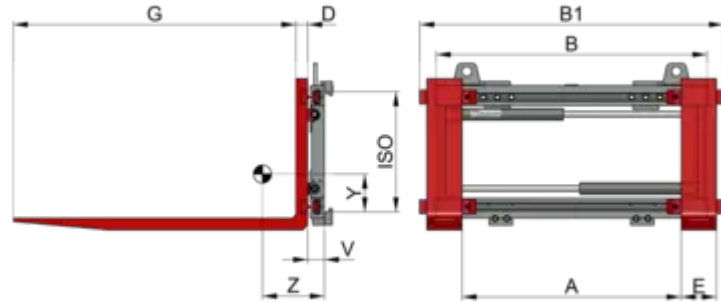

Descripción:

KAUP, como líder en la fabricación de implementos tiene también un exhaustivo programa de implementos para las carretillas retráctiles. El posicionador tipo T160BZ es uno de ellos. Detalles individuales referente a las patas y distancia al suelo así como la posible anchura del implemento y otros detalles técnicos hacen que la carretilla retráctil sea muy compleja. Por ello es aconsejable contactar con nuestros especialistas directamente para una consulta particular referente a nuestros implementos y accesorios para carretillas retráctiles.



El implemento está diseñado de serie sin desplazamiento lateral. Se puede montar con desplazador lateral separado o por válvula bajo demanda.



El implemento es operado hidráulicamente, por ej. con suministro de aceite desde el sistema hidráulico de la carretilla. La carretilla requiere una función hidráulica adicional.



Los implementos pueden ser equipados con una reja de apoyo de carga modelo T479. El apoyo de carga modelo T479.1 es el adecuado para montar en los posicionadores de horquillas T160B y T466B hasta 4.8T.



Los implementos se suministran de serie sin horquillas. Se pueden montar todas las horquillas de acuerdo con la ISO 2330. Disponible horquillas modelo T180.



Posicionador de horquillas para carretillas retráctiles T160BZ

Especificaciones técnicas

Model													
1,5T160BZ	1.330	600	150-510	750	750	40	100	1.200	2	71	265	124	187
1,5T160BZ	1.330	600	150-610	750	850	40	100	1.200	2	71	265	124	187
2T160BZ	2.080	600	110-470	750	750	45	120	1.200	2	71	304	109	222
2T160BZ	2.080	600	110-570	750	850	45	120	1.200	2	71	304	109	223
2,5T160BZ	2.500	600	110-470	750	750	50	120	1.200	2	71	303	114	240
2,5T160BZ	2.500	600	110-570	750	850	50	120	1.200	2	71	302	115	241



Posicionador de horquillas para carretillas retráctiles T160BZ



Propiedades:

- Posicionadores de horquillas para carretillas retráctiles
- Muy buena capacidad residual
- Excelente visibilidad
- Suministro de horquillas soldadas
- Opcionalmente suministrado con horquillas atornilladas para operaciones de desgaste intensivo



- No apto para pinzar entre las horquillas
- Sobre demanda con desplazamiento lateral integral por válvula.
- Apoyo de carga vease modelo T479 y modelo T479.1
- También disponible con horquillas atornilladas: versión ZA

Imágenes del producto