



Las manos para su carretilla

Posicionador de horquillas

T163ST · T163ST



SOLUCIÓN PERSONALIZADA

RECOMENDACIONES DE APLICACIÓN - TRABAJOS LIGEROS

POSICIONADOR DE HORQUILLAS T163S

T163S

combinado con horquillas telescópicas | horquillas horquillas en version especial | horquillas de banda

Implemento ideal para:

- carga y descarga de contenedores
- manipulación de cargas estrechas para ser tomadas incluso fuera del ancho de la carretilla
- manipulación de cargas con entradas para horquillas muy bajas, p.ej. láminas de metal, placas de madera etc.

Máximo desplazamiento lateral disponible en mínimo rango de apertura

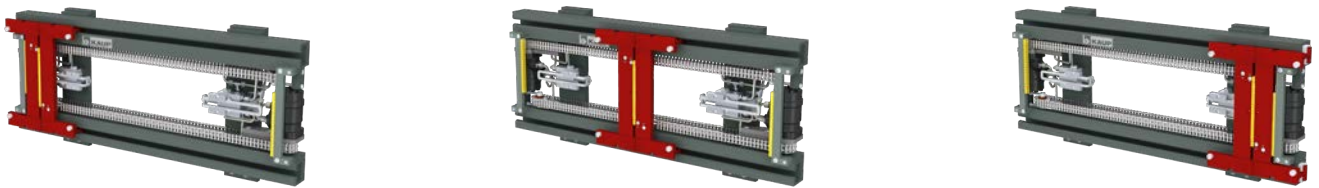

Máxima productividad en carga y descarga de contenedores

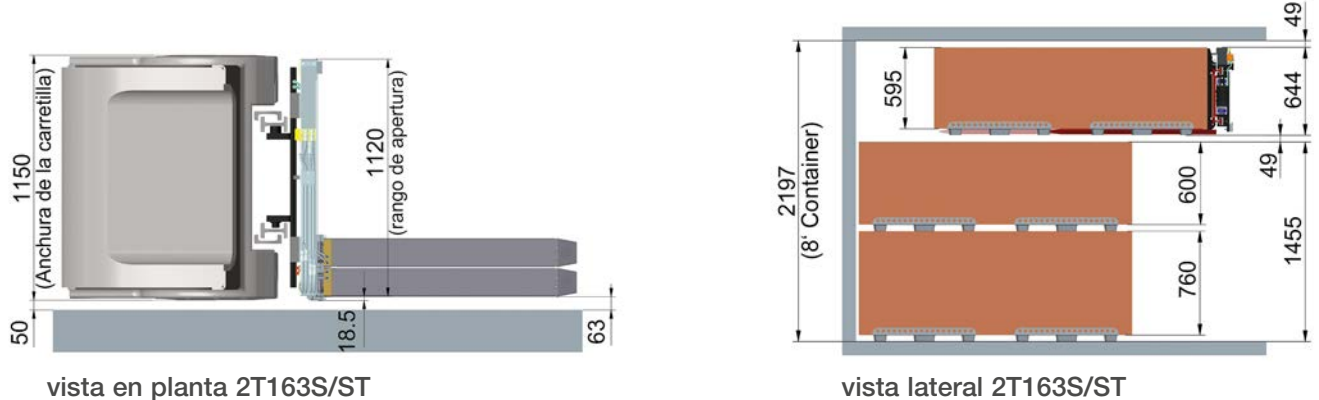

vista en planta 2T163S/ST

vista lateral 2T163S/ST

POSICIONADOR DE HORQUILLAS 2T163ST

con horquillas telescópicas

Máxima carrera de desplazamiento lateral de ± 425 mm para la toma de cargas estrechas arrimadas a la pared

Implemento colgado - fácil y rápido montaje sobre la carretilla

Excelente visibilidad a través y por encima del implemento

Extremadamente compacto debido a la altura de construcción

Mecanismo de tecnología robusta debido a la doble guía de cadena

Horquillas telescópicas para unidades de carga con inserciones muy bajas

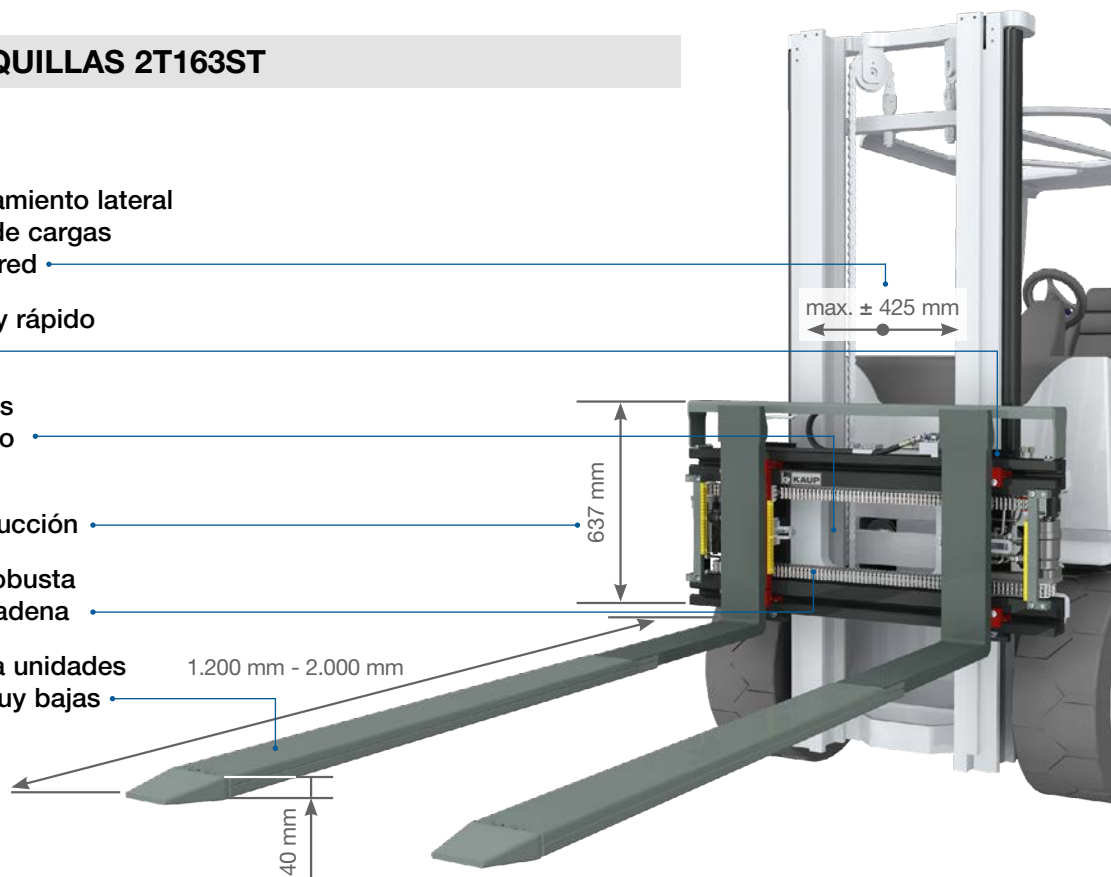

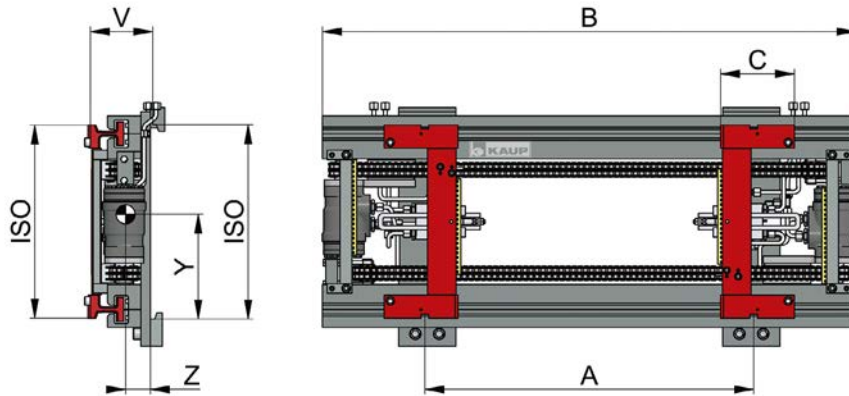

Posicionador de horquillas T163S

con desplazamiento lateral integrado, dependiendo del rango de apertura · accesorio sin horquillas · para horquillas según ISO 2330 · 2 funciones hidráulicas

Modelo	Capacidad kg	CDC mm	DL S _{max} mm	Rango de apertura A mm	Ancho B mm	C mm	Anchura de horquillas ISO mm	ISO cl.	ESP V mm	CDG Z mm	CDG _v Y mm	Peso kg
2T 163S	2.500	600	± 425	140 - 990	1.120	155	125	2	126	50	203	129
4.8T 163S	5.000	600	± 505	260 - 1.270	1.350	240	120 130 140 150	3	141	59	253	244

Sobre demanda capacidades de carga mayores y otros anchos de construcción.

*Por favor tengan presente que los valores de desplazamiento pueden sobrepasar los valores máximos de seguridad de estabilidad lateral.

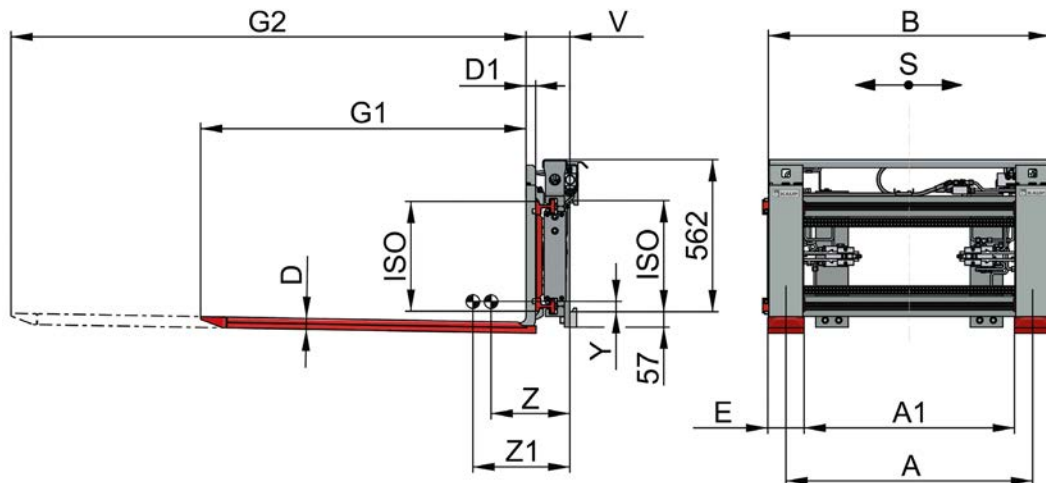

Posicionador de horquillas 2T163ST/1T180T con desplazamiento lateral integrado, dependiendo del rango de apertura · combinado con horquillas telescópicas · con protección de manguera 2 funciones hidráulicas + electroválvula

Modelo	Capacidad [kg] en CDC [mm]		DL S _{max} mm	A mm	A1 mm	B mm	E mm	D mm	D1 mm	G1 mm	G2 mm	ISO cl.	ESP V mm	CDG Z mm	CDG Z1 mm	CDG _v Y mm	Peso kg
	600	1.250															
2T163ST /1T180T	1.600	800	± 385	140-910	6-776	1.040	134	40	40	1.200	2.000	2	161	294	361	133	261
			± 425	140-990	6-856	1.120	134	40	40	1.200	2.000	2	161	289	365	135	265

Posicionador de horquillas 2T163S combinado con horquillas en version especial

Dimensiones de las horquillas

Sección nominal 140 x 35 mm
 Longitud de las horquillas .desde 1.150 a 2.000 mm
 Sección de las puntas de las horquillas 70 x 10 mm

Largo chaflán en ambos lados, también en el reverso.

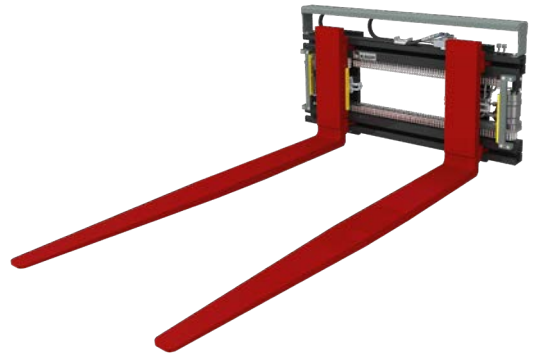
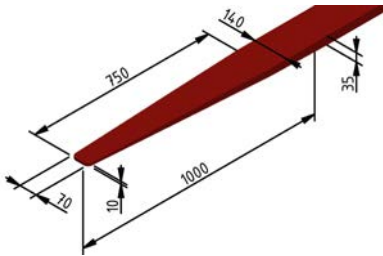

Posicionador de horquillas 2T163S combinado con horquillas de banda T180FG o T180RG

Función/ Operación

Se necesita que las horquillas sean deslizadas una corta distancia bajo la unidad de carga. Cambiando sobre las horquillas la carga, con o sin paleta, ésta se coloca sobre las horquillas. La carga es empujada sobre las horquillas revertiendo la dirección de las bandas.

Dimensiones de las horquillas

Sección en la punta 85 x 4 mm
 Sección a continuación de la punta 100 x 30 mm
 Longitud de la horquillas preferida 1.650 mm
 Otras longitudes de horquillas 1.250 / 1.970 mm

La dimension de la punta de la horquilla posibilita un buen recorrido de entrada.

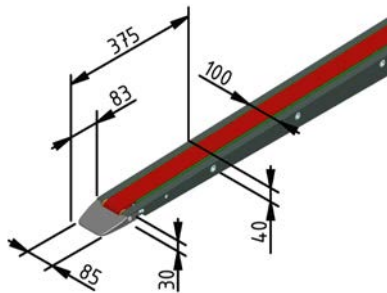

T180FG



T180RG



Los productos KAUP reúnen la calidad, seguridad y documentación técnica exigida por la actual directiva europea de máquinas. Nos reservamos la posibilidad de realizar cambios en nuestros equipos con motivo de mejoras técnicas.

La empresa KAUP está certificada según DIN EN ISO 9001



Las manos para su carretilla

KAUP GmbH & Co. KG
 Braunstrasse 17 · D - 63741 Aschaffenburg
 ☎ +49 6021 865-0 · 📠 +49 6021 865-213
 E-Mail: kaup@kaup.de · www.kaup.de

KAUP ESPAÑA, S.L.U.
 C./ Ebro 12 · E - 28864 Ajalvir (Madrid)
 Teléfono: +34 918874434 · Fax: +34 918845935
 E-Mail: kaup@kaup.es · Internet: www.kaup.es