

## Positionneur de fourches intégré T160ITW

Déplacement latéral dans les vérins d'ouverture. Déplacement latéral en fonction de la position des fourches. –

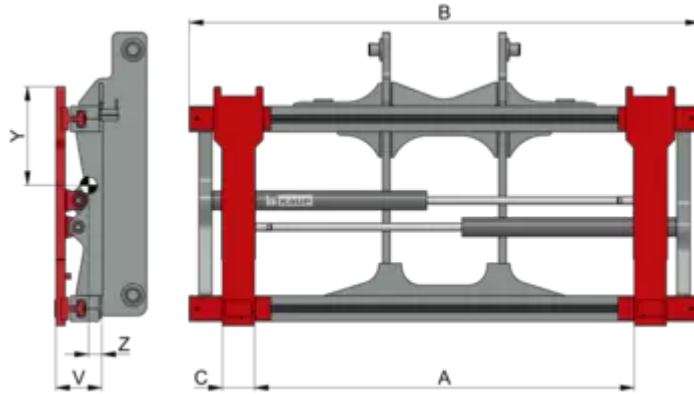

### Description:

Le positionneur de fourches T160ITW est un positionneur intégré économique avec très bonne visibilité sur les fourches et la charge. Comparé au positionneur rapporté T160, le positionneur intégré T160ITW (Terminal West System) propose une capacité résiduelle nettement supérieure.



L'accessoire est livré d'origine avec le déplacement latéral dans les vérins d'ouverture (DL intégré). En raison de leur conception aucun déplacement latéral n'est possible que lorsque les fourches ou les bras sont complètement ouverts ou fermés.



L'accessoire est alimenté par l'hydraulique du chariot. Dans ce cas deux fonctions hydrauliques supplémentaires doivent être prévues sur le chariot.



L'accessoire est aussi disponible en version anti-déflagrant appropriée aux milieux explosifs.



L'accessoire peut être équipé d'un dossieret de charge de type T479. Pour les accessoires de la gamme T160B et T466B jusqu'à 4.8T peut être équipé d'un dossieret de charge de type T479.1.



L'accessoire n'est pas adapté pour les utilisations en pincement entre les fourches.



# Positionneur de fourches intégré T160ITW

## Spécifications techniques

Model										
12T160ITW	12.000	600	370-2.000	2.400	200	±407,5	223	90	482	1.135
12T160ITW	12.000	600	300-2.300	2.700	200	±500	223	87	484	1.235
12T160ITW	12.000	600	500-2.700	3.100	200	±550	223	87	484	1.330
16T160ITW	16.000	600	370-2.000	2.400	200	±407,5	223	90	482	1.135
16T160ITW	16.000	600	500-2.700	3.100	200	±550	223	87	484	1.330
24T160ITW	24.000	600	270-1.900	2.400	250	±407,5	233	90	483	1.175
24T160ITW	24.000	600	400-2.600	3.100	250	±550	233	87	484	1.340
32T160ITW	32.000	600	270-2.100	2.600	250	±457,5	233	88	493	1.470
32T160ITW	32.000	600	260-2.600	3.100	250	±585	233	86	494	1.590



## Propriétés:

- Version Terminal West pour changement rapide des fourches
- Economique pour contraintes moyennes
- Excellente capacité résiduelle
- Haute stabilité avec poids propre idéal
- Très bonne visibilité
- TDL dans les vérins d'ouverture de série



- CDG et poids sont indiqués sans les joues.
- Plans d'intégration, galets de mâts et ancrage de chaînes sont à mettre à notre disposition sur demande.
- Cet accessoire n'est pas adapté pour les utilisations en pincement entre les fourches.
- Disponible sans déplacement latéral.
- Dossieret de charge voir type T479
- Fourches voir type T180TW.
- Capacités plus importantes et autres largeurs sur demande.

## Images de produits

