



Las manos para su carretilla

**Desplazadores laterales**  
**Desplazadores laterales integrados**  
**Desplazadores laterales múltiples**  
**T151P2 · T151I · T252B · T253B**



**ACCESORIOS PARA CARRETILLAS ELEVADORAS**

El desplazador lateral permite un posicionamiento lateral de la carga en función de la capacidad de la carretilla desde los  $\pm 100$  hasta  $\pm 160$  mm. Posibilita al conductor situar al milímetro la carga transversalmente al sentido de marcha y aumenta la productividad de la carretilla.

Como ejecución especial, existe la opción para contenedores que permite un desplazamiento lateral de mayor recorrido.

## Desplazador lateral de alto rendimiento modelo T151P2

- Ejecución resistente para aplicaciones duras
- Protección de los vástagos de empuje
- No hay limitación de longitud de horquillas
- Anchuras de construcción hasta 3.500 mm
- Visibilidad por encima y a través del tablero
- Fuerza de desplazamiento y velocidad idéntica en ambos sentidos
- Rápido montaje
- Amortiguación de final de carrera **SOFTSTOP**
- Guiado por rodillos **SMOOTHROLL**

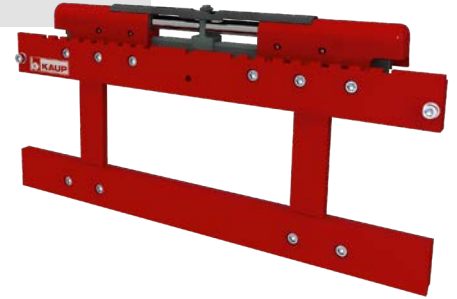

### SOFTSTOP amortiguación fin de carrera

La amortiguación de fin de carrera reduce considerablemente la velocidad de desplazamiento en los últimos 15 mm. Ello reduce el desgaste de los perfiles del mástil y de sus rodamientos, aumentando al mismo tiempo la estabilidad de la carga.

### Guiado por rodillos SMOOTHROLL

Las garras inferiores están equipadas con rodillos de apoyo que incorporan con cojinetes de fricción. Una pérdida mínima por fricción reduce, especialmente en las carretillas eléctricas, el consumo de energía y prolonga la autonomía de las baterías de las carretillas.



Hasta 3.000 kg de capacidad equipados con rodillo de apoyo simple

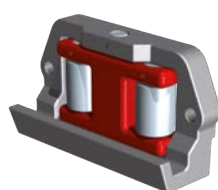

A partir de 3.500 kg de capacidad, equipados con rodillos tandem



## Desplazador lateral de carrera especial T151P-C

- Desplazamiento lateral ampliado que permite salirse del contorno de la carretilla
- La carga se puede estibar hasta o desde la pared
- Para uso en contenedores, así como para carga y descarga de camiones



T151P-C



T151P-C



## Desplazador lateral integrado T151I

- Programa completo de desplazadores integrados
- Posibilidad de desplazadores integrados con tablero inclinable
- Reducción mínima de la capacidad residual
- Máxima visibilidad
- Una pérdida mínima de fricción, gracias a sus rodillos permiten que las carretillas eléctricas dispongan de más autonomía

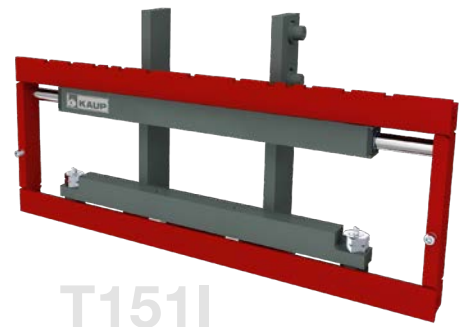

T151I



T151IN



T151I



T151I

## Desplazador lateral 2T151P2 para retráctiles

- Tanto la forma como el ancho del tablero se han adaptado especialmente para el uso en carretillas retráctiles
- De serie desplazamiento lateral  $\pm 100$  mm, adaptado individualmente a las necesidades.
- De serie con amortiguación de fin de carrera **SOFTSTOP** y rodillos **SMOOTHROLL**







# T151P2 · ISO 2-3

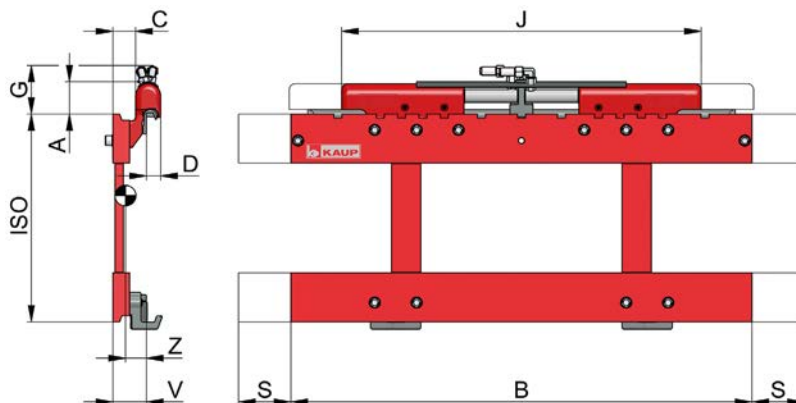

T180



SOFTSTOP  
SMOOTHROLL

## Desplazador lateral de alto rendimiento modelo T151P2

1 función hidráulica

Modelo	Capacidad kg	CDC mm	A mm	B mm	C mm	D mm	DL S mm	G mm	J mm	ISO Cl.	ESP V mm	CDG Z mm	Peso kg
2T 151P2	2.500	600	76	890	44	32	± 100	116	858	2	72	37	70
			76	920	44	32	± 100	116	858	2	72	37	72
			76	980	44	32	± 100	116	858	2	72	38	74
			76	1.020	44	32	± 100	116	858	2	72	39	76
			76	1.040	44	32	± 100	116	858	2	72	39	77
			76	1.150	44	32	± 100	116	858	2	72	43	97
			76	1.600	54	32	± 100	116	858	2	82	52	146
3T 151P2 *	3.000	500	76	1.020	54	34	± 100	116	858	3	82	45	106
			76	1.070	54	34	± 100	116	858	3	82	45	110
			76	1.100	54	34	± 100	116	858	3	82	46	112
			76	1.150	54	34	± 100	116	858	3	82	46	115
			76	1.300	54	34	± 100	116	858	3	82	48	132
			76	1.600	64	34	± 100	116	858	3	92	57	207
4T 151P2	5.000	500	85	1.100	50	40	± 100	125	1.040	3	82	41	136
			85	1.150	50	40	± 100	125	1.040	3	82	41	139
			85	1.200	50	40	± 100	125	1.040	3	82	42	143
			85	1.300	50	40	± 100	125	1.040	3	82	44	156
			85	1.350	50	40	± 100	125	1.040	3	82	44	165
			85	1.600	60	40	± 100	125	1.040	3	92	54	231
			85	1.800	60	40	± 100	125	1.040	3	92	55	248
			85	2.000	60	40	± 100	125	1.040	3	92	56	256
4,8T 151P2	5.000	600	103	1.150	42	44	± 100	165	922	3	82	39	149
			103	1.200	42	44	± 100	165	922	3	82	40	153
			103	1.300	42	44	± 100	165	922	3	82	42	166
			103	1.310	42	44	± 100	165	922	3	82	42	166
			103	1.350	42	44	± 100	165	922	3	82	42	175
			103	1.410	42	44	± 100	165	922	3	82	44	190
			103	1.600	52	44	± 100	165	922	3	92	52	241
			103	1.800	52	44	± 100	165	922	3	92	53	258
			103	2.000	52	44	± 100	165	922	3	92	56	313

\* Únicamente para carretillas con 3.000 kg de capacidad a 500 mm CDG. Sobre demanda otros anchos de construcción. Apoyo de carga modelo T179.



Ejecución resistente para aplicaciones duras · Protección de los vástagos de empuje · Anchuras de construcción hasta 3.500 mm · Visibilidad por encima y a través del tablero · Fuerza de desplazamiento y velocidad idéntica en ambos sentidos · Rápido montaje · Amortiguación de final de carrera **SOFTSTOP** · Guiado por rodillos **SMOOTHROLL**



T180

T179



SOFTSTOP  
SMOOTHROLL

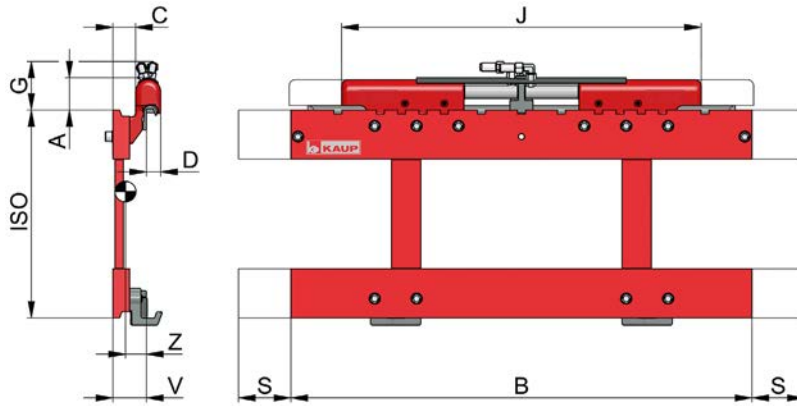

## Desplazador lateral de alto rendimiento modelo T151P2

1 función hidráulica

Modelo	Capacidad kg	CDC mm	A mm	B mm	C mm	D mm	DL S mm	G mm	J mm	ISO Cl.	ESP V mm	CDG Z mm	Peso kg
5T 151P2	5.000	600	80	1.220	60	42	± 100	125	1.040	4	92	51	212
			80	1.400	60	42	± 100	125	1.040	4	92	53	231
			80	1.800	70	42	± 100	125	1.040	4	102	63	334
			80	2.180	70	42	± 100	125	1.040	4	102	63	383
			80	2.260	70	53	± 100	125	1.040	4	112	65	455
5,5T 151P2	7.000	600	96	1.220	52	44	± 100	156	922	4	92	50	230
			96	1.400	52	44	± 100	156	922	4	92	51	249
			96	1.800	62	44	± 100	156	922	4	102	61	352
			96	2.180	62	44	± 100	156	922	4	102	62	401
			96	2.260	62	44	± 100	156	922	4	102	62	473
6T 151P2	8.000	600	112	1.400	50	53	± 160	212	1.392	4	92	42	295
			112	1.800	60	53	± 160	212	1.392	4	102	53	397
			112	2.180	60	53	± 160	212	1.392	4	102	55	446
			112	2.260	70	53	± 160	212	1.392	4	112	61	516
10T 151	8.000	1.100	112	1.800	54	53	± 160	45	1.510	4	106	46	455
			112	2.000	54	53	± 160	45	1.510	4	106	46	490
			112	2.260	54	53	± 160	45	1.510	4	106	46	535
			112	2.400	54	53	± 160	45	1.510	4	106	46	560

Sobre demanda otros anchos de construcción. Apoyo de carga modelo T179.



Ejecución resistente para aplicaciones duras · Protección de los vástagos de empuje · Anchuras de construcción hasta 3.500 mm · Visibilidad por encima y a través del tablero · Fuerza de desplazamiento y velocidad idéntica en ambos sentidos · Rápido montaje · Amortiguación de final de carrera **SOFTSTOP** · Guiado por rodillos **SMOOTHROLL**



2T151P2 - para retráctiles



T151P2 - ISO-2/3



T151P2 - ISO-4



# T151P2 · T151P-C

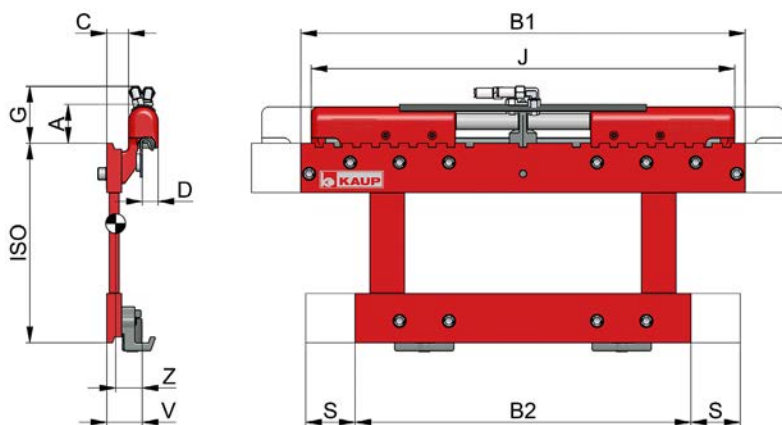

T180



SOFTSTOP  
SMOOTHROLL

## Desplazador lateral 2T151P2 para retráctiles 1 función hidráulica

Modelo	Capacidad kg	CDC mm	A mm	B1 mm	B2 mm	C mm	D mm	G mm	DL S mm	J mm	ISO Cl.	ESP V mm	CDG Z mm	Peso kg
2 T 151 P2	2.500	600	76	680	680	44	32	116	± 75	808	2	72	36	56
			76	890	680	44	32	116	± 100	858	2	72	36	66

Apoyo de carga modelo T179. Sobre demanda otros anchos de construcción.

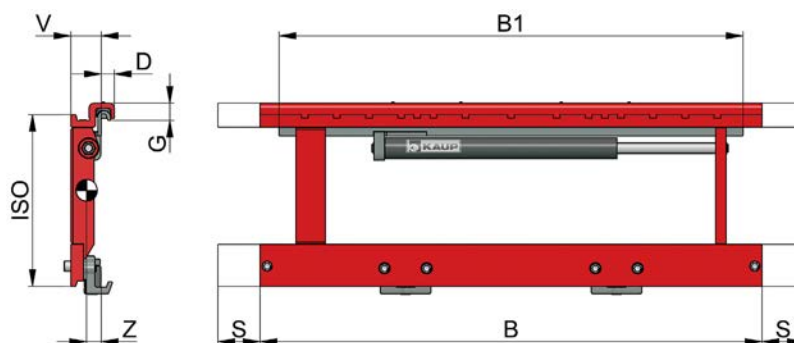

T180



SMOOTHROLL

## Desplazador lateral de carrera especial T151P-C

Para aplicaciones en contenedores – 1 función hidráulica

Modelo	Capacidad kg	CDC mm	B mm	B1 mm	DL S <sup>1)</sup> mm	D mm	G mm	ISO Cl.	ESP V mm	CDG Z mm	Peso kg
2 T 151 P4N-C	2.500	500	780	800	± 160	33	33	2	55	21	55
2 T 151 P-C	2.500	500	780	1.020	± 225	33	40	2	72	34	57
			1.060	1.020	± 225	33	40	2	72	35	68
			1.150	1.020	± 225	33	40	2	72	35	73
4 T 151 P-C	5.000	500	780	1.100	± 250	40	49	3	82	36	90
			1.200	1.100	± 250	40	49	3	82	38	117
			1.600	1.100	± 250	40	49	3	82	40	143
6 T 151 P-C	8.000	600	1.800	1.100	± 250	50	66	4	107	55	301

1) Sobre demanda otras carreras "DL". Sobre demanda capacidades de carga mayores y otros anchos de construcción. Apoyo de carga T179. 2T151P4N-C con deslizaderas engrasables EASYSLIDE, todos los demás con soportes inferiores con rodamientos guiados. (SMOOTHROLL).



T180

T179



QUICKSEAL  
SMOOTHROLL

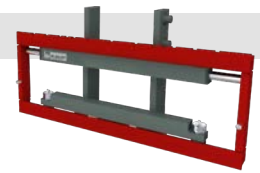
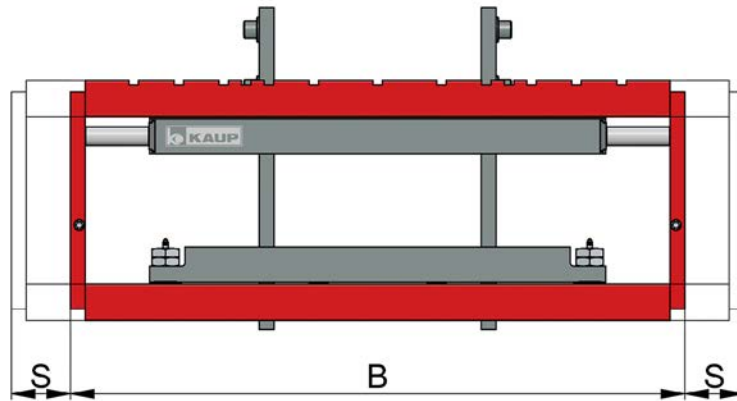
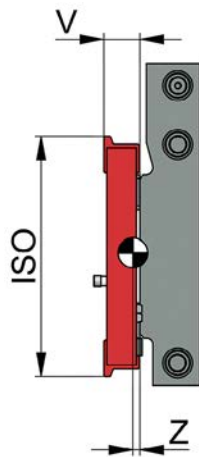

## Desplazador lateral integrado T151I - 1 función hidráulica

Modelo	Capacidad kg	CDC mm	B mm	DL S mm	ISO Cl.	ESP V mm	CDG <sup>1)</sup> Z mm	Peso <sup>1)</sup> kg
1,5 T 151 I	1.750	500	1.040	± 100	2	61	36	92
2,5 T 151 I	2.500	500	1.150	± 100	2	70	36	102
3 T 151 I	3.000	500	1.150	± 100	3	75	35	130
3,5 T 151 I	3.500	500	1.150	± 100	3	85	43	135
4,5 T 151 I	4.500	500	1.350	± 100	3	85	44	200
4,8 T 151 I	5.000	500	1.350	± 100	3	90	43	220
6 T 151 I	6.000	600	1.550	± 140	4	95	47	280
			1.650				47	298
			1.800				47	310
8 T 151 I	8.000	600	1.800	± 160	4	166	77	395
			2.260				85	465
10 T 151 I	8.000	1.100	1.860	± 160	4	210	110	622
			2.260				114	680
			2.400				115	700
12 T 151 I <sup>2)</sup>	12.000	600	2.600	± 150	--	215	165	2.650
16 T 151 I <sup>2)</sup>	16.000	600	2.800	± 150	--	215	175	2.780

Sobre demanda capacidades de carga mayores y otros anchos de construcción

1) Indicaciones sobre CDG y peso sin considerar las costillas del tablero portahorquillas original.

2) Incluidas horquillas 180 x 80 x 1.200 mm o 180 x 90 x 1.200 mm.

Para calcular la capacidad residual es necesario tener en cuenta la diferencia entre la medida "ESP" y las dimensiones relativas del tablero portahorquillas original. Sobre demanda otros anchos de tablero.

Apoyo de carga T179.

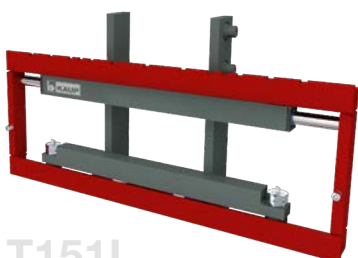

T151I

Desplazador lateral integrado



T151I

Desplazador lateral integrado para carretillas retráctiles



T151IN

Desplazador lateral integrado inclinable para carretillas retráctiles



## Desplazadores laterales múltiples T252B · T253B · T253B-3

- Altísima eficacia de trabajo con la toma de dos, tres, cuatro o cinco unidades de carga iguales.
- Máxima capacidad residual debido a su escaso peso propio y espesor perdido.
- Visibilidad óptima a través y por encima del implemento
- Máxima precisión en los movimientos y mínimo desgaste, incluso en condiciones extremas gracias a su porta-horquillas guiado
- Los dos, tres, cuatro o cinco tableros adicionales son movidos hidráulicamente de modo simultáneo o parte de ellos individualmente, lo que permite juntar o separar la carga
- Equipado con un desplazador lateral principal con el que se puede mover lateralmente el equipo completo y su carga
- Se utilizan cuando se manipulan exactamente el número de unidades de carga al que se refiere

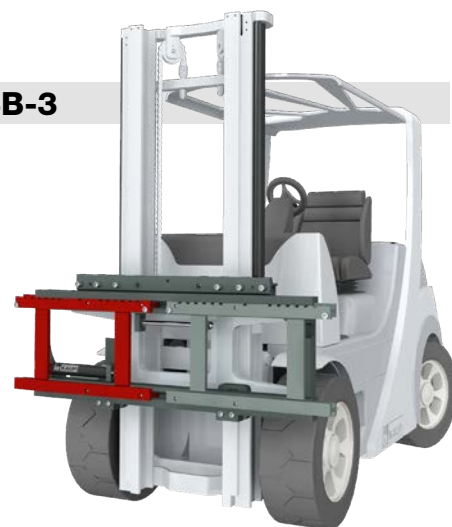

**T252B**



**T253B**



**T253B-3**

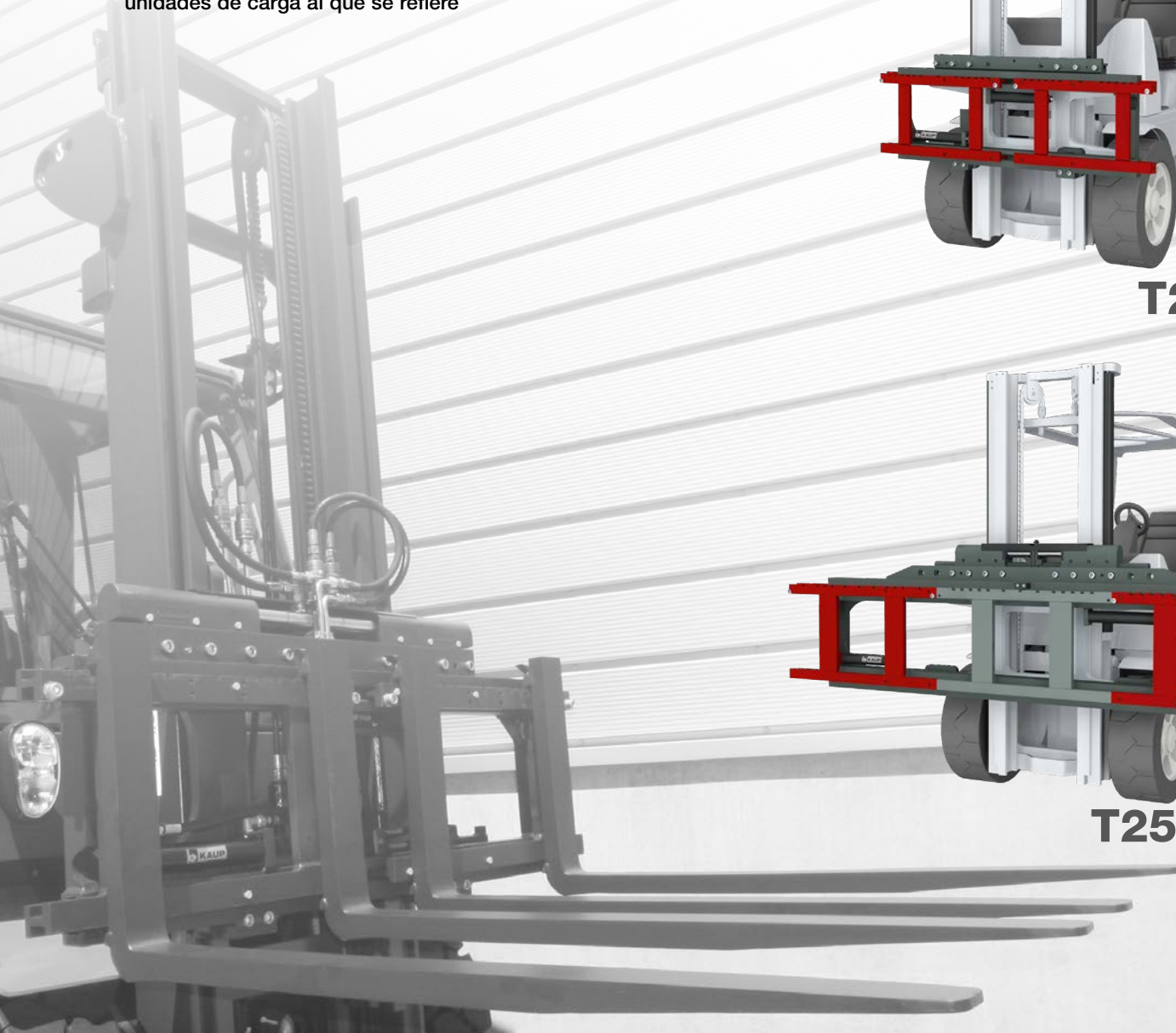



T180



SMOOTHROLL

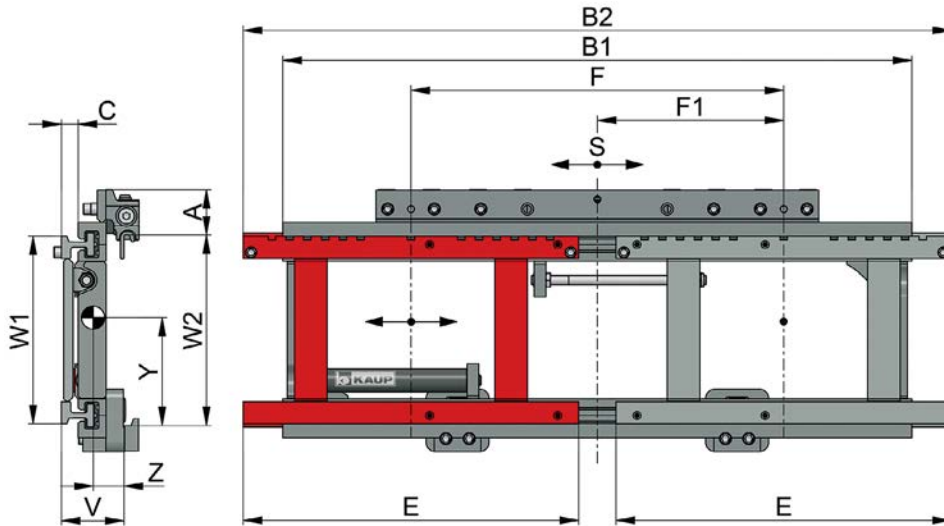

## Doble desplazamiento lateral T252B 2 funciones hidráulicas

Modelo	Capacidad por par horquillas kg @mm	Enganche tablero horq. carretilla			Anchura		C mm	E mm	Rango de Apertura		DL S mm	ESP V mm	CDG Z mm	CDG <sub>v</sub> Y mm	Peso kg	
		W1 ISO	W2 ISO	A mm	B1 mm	B2 mm			F mm	F1 mm						
2T252B-L	1.250	600	2	2	98	1.350	1.520	36	720	800-1.000	400	± 100	138	66	232	187
2T252B-Q	1.250	600	2	2	98	1.550	1.780	36	800	980-1.300	580	± 100	138	67	230	203
3T252B-L	1.750	600	2	3	85	1.350	1.520	36	720	800-1.000	400	± 100	138	64	255	219
3T252B-Q	1.750	600	2	3	85	1.550	1.780	36	800	980-1.300	580	± 100	138	66	251	237
4,5T252B-L	2.000	600	2	3	85	1.350	1.520	36	720	800-1.000	400	± 100	148	66	260	274
4,5T252B-Q	2.000	600	2	3	85	1.550	1.780	36	800	980-1.300	580	± 100	148	67	259	297
4,5T252B-Q	2.000	600	2	3	85	1.650	1.960	36	980	980-1.260	490	± 100	148	69	256	314
5T252B-L	2.750	600	3	4	118	1.460	1.520	41	720	800-1.000	400	± 100	153	74	315	348
5T252B-Q	2.750	600	3	4	118	1.550	1.780	41	800	980-1.300	580	± 100	153	75	312	363
6T252B-L	2.000	1.200	4	4	135	1.460	1.520	56	720	800-1.000	400	± 160	178	80	363	412
6T252B-Q	2.000	1.200	4	4	135	1.600	1.780	56	800	980-1.300	580	± 160	178	81	360	436

L = toma de la paleta longitudinalmente / Q = toma de la paleta transversalmente.

A partir de 3T con amortiguación de fin de carrera **SOFTSTOP**.

Utilizar horquillas aptas para desplazadores laterales múltiples (con respaldo de la horquilla más largo).

Sobre demanda capacidades de carga mayores y otros anchos de construcción.

Apoyo de carga modelo T179.



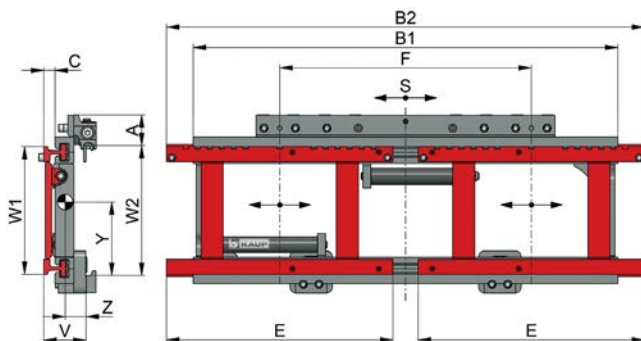

SMOOTHROLL

## Triple desplazamiento lateral T253B 2 funciones hidráulicas<sup>1)</sup>

Modelo	Capacidad por par horquillas kg	Enganche tablero horq. carretilla W1 ISO W2 ISO	A mm	Anchura			DL S mm	ESP V mm	CDG Z mm	CDG <sub>v</sub> Y mm	Peso kg				
				B1 mm	B2 mm	C mm									
2T253B-L	1.250	600	2	2	98	1.350	1.520	36	720	800-1.200	± 100	138	66	234	191
2T253B-L/Q	1.250	600	2	2	98	1.550	1.600	36	800	800-1.440	± 100	138	67	231	207
3T253B-L	1.750	600	2	3	85	1.350	1.520	36	720	800-1.200	± 100	138	64	255	223
3T253B-L/Q	1.750	600	2	3	85	1.550	1.600	36	800	800-1.440	± 100	138	66	252	241
4,5T253B-L	2.000	600	2	3	85	1.350	1.520	36	720	800-1.200	± 100	148	66	262	277
4,5T253B-L/Q	2.000	600	2	3	85	1.550	1.600	36	800	800-1.440	± 100	148	67	258	299
4,5T253B-Q	2.000	600	2	3	85	1.650	1.960	36	980	980-1.540	± 100	148	69	255	317
5T253B-L	2.750	600	3	4	118	1.460	1.520	40	720	800-1.200	± 100	153	74	319	352
5T253B-L/Q	2.750	600	3	4	118	1.550	1.600	40	800	800-1.440	± 100	153	75	317	368
6T253B-L	2.000	1.200	4	4	135	1.460	1.520	56	720	800-1.200	± 160	178	81	366	431
6T253B-L/Q	2.000	1.200	4	4	135	1.600	1.600	56	800	800-1.440	± 160	178	82	363	457

L = toma de las paletas longitudinalmente · Q = toma de las paletas transversalmente · L/Q = toma de las paletas longitudinal o transversalmente. <sup>1)</sup> Opción con electroválvula para ajuste independiente des tableros horquillas. A partir de 3T con amortiguación de fin de carrera **SOFTSTOP**. NOTA: Utilizar horquillas aptas para desplazadores laterales múltiples (con respaldo de la horquilla más largo). Sobre demanda capacidades de carga mayores y otros anchos de construcción. Apoyo de carga modelo T179.

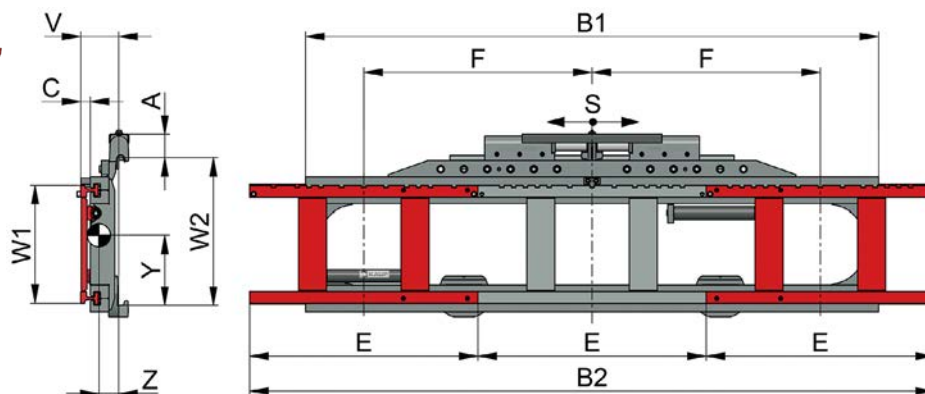
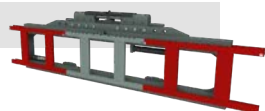

SOFTSTOP

SMOOTHROLL

## Triple desplazamiento lateral T253B-3

con 3 tableros portahorquillas - 2 funciones hidráulicas + 1 electroválvula<sup>1)</sup>

Modelo	Capacidad por par horquillas kg	Enganche tablero horq. carretilla W1 ISO W2 ISO	A mm	Anchura			DL S mm	ESP V mm	CDG Z mm	CDG <sub>v</sub> Y mm	Peso kg				
				B1 mm	B2 mm	C mm									
3T253B-L-3	900	600	2	3	85	2.100	2.160	35	720	720-1.000	± 100	148	73	250	375
3T253B-Q-3	900	600	2	3	85	2.700	2.940	35	980	980-1.260	± 100	158	77	234	524
3T253B-L/Q-3	900	600	2	3	85	2.950	2.400	35	800	800-1.390	± 100	158	76	234	537
6T253B-L-3	1.500	600	3	4	118	2.260	2.320	41	720	800-1.050	± 160	162	74	307	595
6T253B-Q-3	1.500	600	3	4	118	2.460	2.940	41	980	980-1.230	± 160	162	77	330	645
6T253B-L/Q-3	1.500	600	3	4	118	2.460	2.320	41	720	800-1.200	± 160	162	75	333	620

L = toma de las paletas longitudinalmente · Q = toma de las paletas transversalmente · L / Q = toma de las paletas longitudinal o transversalmente. <sup>1)</sup> Opción con electroválvula para ajuste independiente des tableros horquillas. Utilizar horquillas aptas para desplazadores laterales múltiples (con respaldo de la horquilla más largo). Sobre demanda capacidades de carga mayores y otros anchos de construcción.



## Desplazadores laterales cuádruples T254 y quintuples T255

opcional sobre demanda

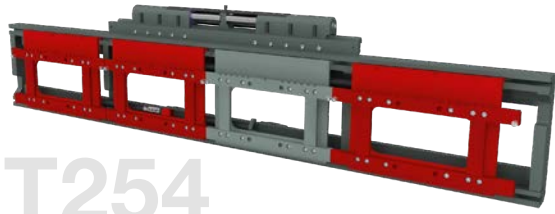

T254



T255

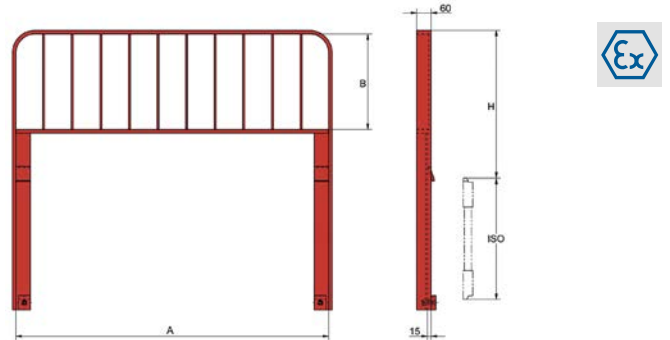

### Apoyo de carga T179 Con costillas laterales

Modelo	A mm	B mm	H mm	ISO Cl.	Peso kg
1 T 179	892	410	600	2	28
2 T 179	1.042	410	600	2	31
4 T 179	1.152	310	500	3	32
6 T 179	1.802	480	735	4	105

Altura máxima H = 1.000 mm, otras alturas bajo demanda.



T151P2



T151P2



T253B-L/Q



T255

Los productos KAUP reúnen la calidad, seguridad y documentación técnica exigida por la actual directiva europea de máquinas. Nos reservamos la posibilidad de realizar cambios en nuestros equipos con motivo de mejoras técnicas.

La empresa KAUP está certificada según DIN EN ISO 9001



Las manos para su carretilla

**KAUP GmbH & Co. KG**  
 Braunstrasse 17 · D - 63741 Aschaffenburg  
 ☎ +49 6021 865-0 · 📠 +49 6021 865-213  
 E-Mail: kaup@kaup.de · www.kaup.de

**KAUP ESPAÑA, S.L.U.**  
 C./ Ebro 12 · E - 28864 Ajalvir (Madrid)  
 Teléfono: +34 918874434 · Fax: +34 918845935  
 E-Mail: kaup@kaup.es · Internet: www.kaup.es