

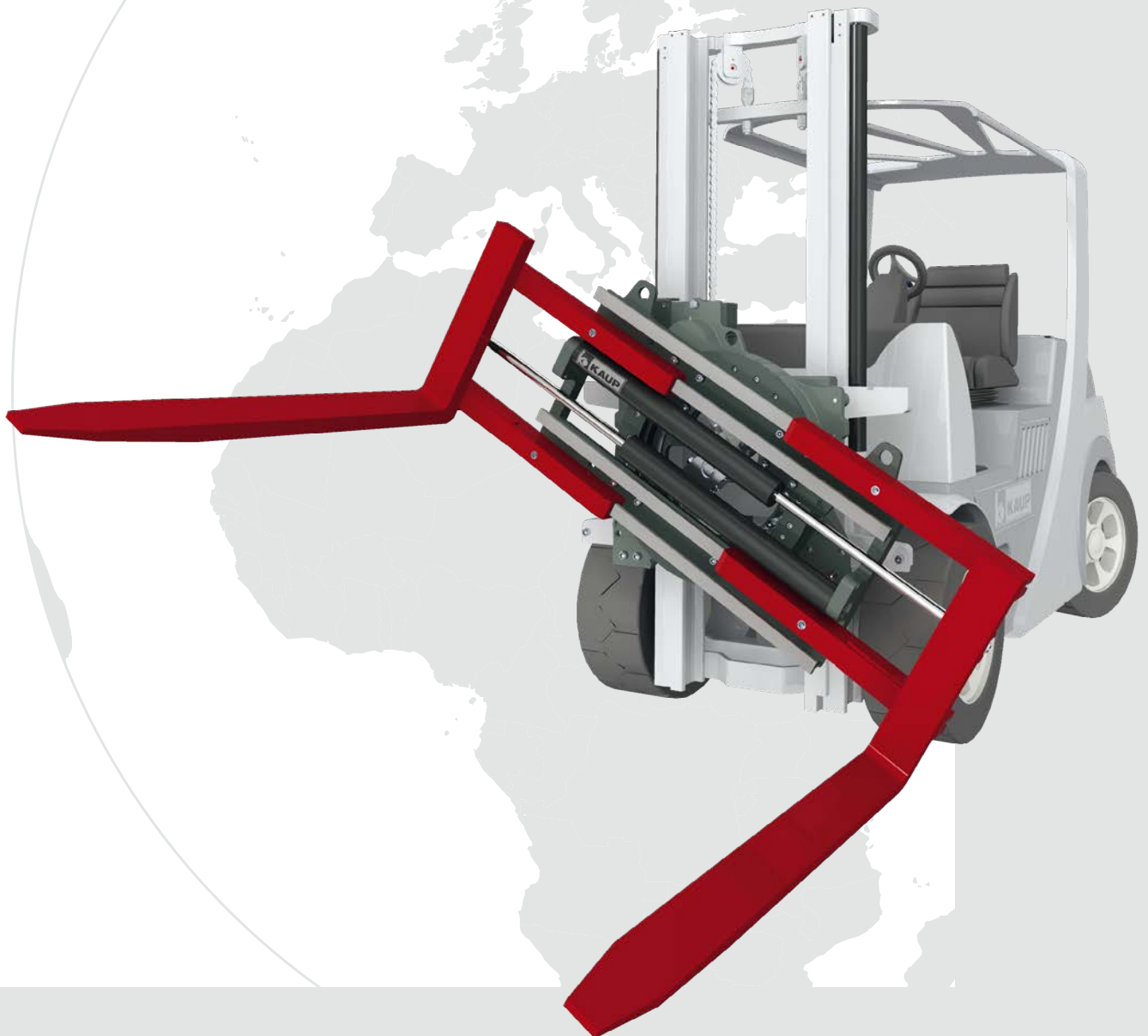

L'accessoire est essentiel

Pince rotative à fourches T451/D
Retourneur de palettes T451W/W180/WA
Pince rotative à balles T453
Positionneur rotatif de fourches T456Z



T451 · T453 · T456Z

Domaine d'application des pinces rotatives à fourches en général

Sur les chaînes de production, dans les transports ou lors des chargements il est nécessaire d'utiliser fréquemment une rotation. Pour ces types de manutentions il existe un grand nombre de pinces rotatives. Les différentes versions et les nombreuses possibilités seront définies par le travail à effectuer. En principe chaque type de pince du tarif doit pouvoir être modifiée en pince rotative.

Un autre champ d'application comprend en outre tous les transports ou manutentions nécessitant le vidage ou le déversement de conteneurs, caisses, pallox ou autres.

Le principe de système modulaire de KAUP permet aussi une modification de ces équipements avec un minimum de pièces de base tout comme un stock de pièces de rechange très réduit.

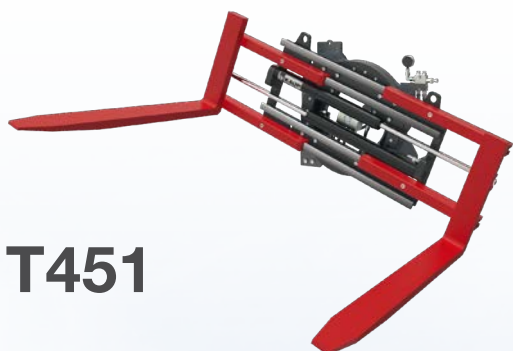

T451



T451A

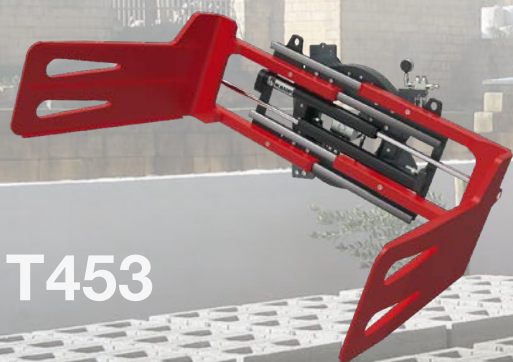

T453

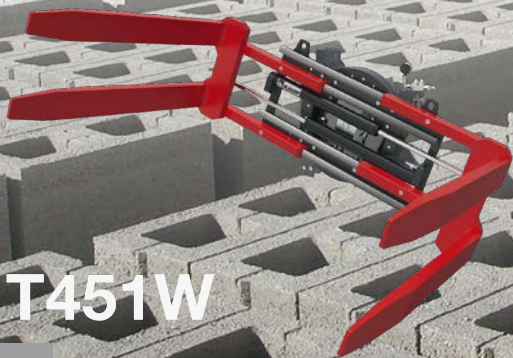

T451W



T456BZ

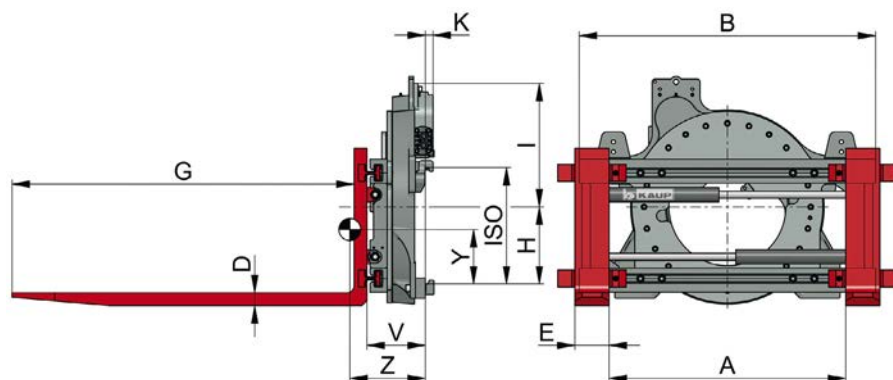

T456BZA



Positionneur rotatif de fourches T456BZ - Rotation 360° sans fin

Type	Capacité kg	CDG mm	A mm	B mm	D mm	E mm	G mm	H mm	I mm	K mm	Md ¹⁾ Nm	l/h ²⁾ ltr.	ISO cl.	Déport V mm	CDG Z mm	CDG _v Y mm	Poids kg
2T 456 BZ	2.500	500	130-930	1.150	45	120	1.200	269	457	33	7.700	9,7	2/3	210	261	198	455
3,5T 456 BZ	3.600	500	130-930	1.150	50	150	1.200	338	395	40	8.950	11,3	3	258	271	241	703
4,5T 456 BZ	4.500	500	130-1.130	1.350	60	150	1.200	338	395	40	8.950	11,3	3	261	279	236	788
5T 456 BZ	5.000	600	260-1.260	1.700	60	150	1.200	351	445	40	13.434	15,7	4	334	309	277	980

1) Md Δ P = 125 bar. 2) Litres d'huile pour 1 tour.

Livrable avec DL, type T496BZ. Livrable aussi avec fourches boulonnées. Autres capacités ou dimensions sur demande.

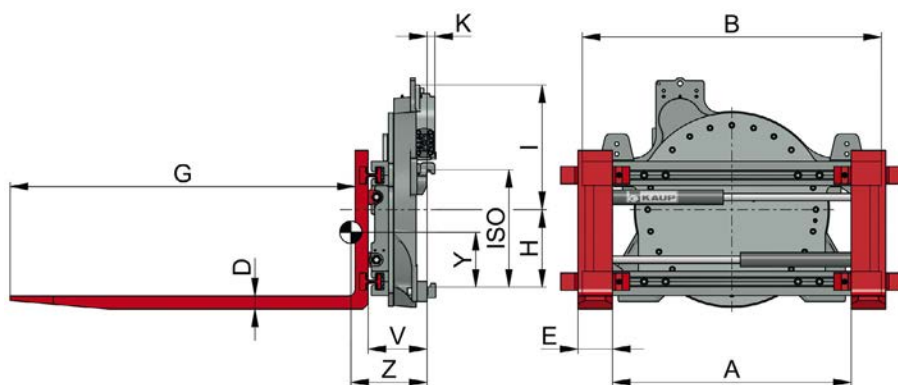

T456ZGA



Positionneur rotatif de fourches T456ZG - Rotation 360° sans fin - version Fonderie

Type	Capacité kg	CDG mm	A mm	B mm	D mm	E mm	G mm	H mm	I mm	K mm	Md ¹⁾ Nm	l/h ²⁾ ltr.	ISO cl.	Déport V mm	CDG Z mm	CDG _v Y mm	Poids kg
2T 456 BZG	2.500	500	130-930	1.150	45	120	1.200	269	457	33	7.700	9,7	2/3	230	247	216	542
3,5T456 BZG	3.600	500	130-930	1.150	50	150	1.200	338	395	40	8.950	11,3	3	258	273	235	712
4,5T456 BZG	4.500	500	130-1.130	1.350	60	150	1.200	338	395	40	8.950	11,3	3	261	282	231	795
5T 456 ZG	5.000	600	260-1.260	1.700	60	150	1.200	345	445	40	13.434	15,7	4	345	313	281	1.014
8T 456 ZG	5.500	810	240-1.240	1.700	70	160	1.200	396	480	40	21.679	18,8	4	402	318	334	1.705

1) Md Δ P = 125 bar. 2) Litres d'huile pour 1 tour.

Livrable avec DL, type T496ZG. Autres capacités ou dimensions sur demande.

Type T456BZA / T456ZGA avec fourches boulonnées disponible sur demande



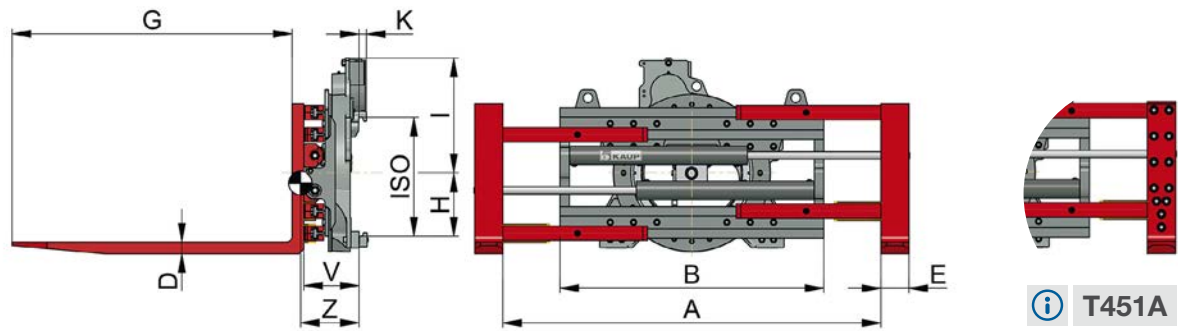

T451A

Pince rotative à fourches T451 - Rotation 360° sans fin

Type	Capacité sur les fourches en kg		CDG mm	A mm	B mm	D mm	E mm	H mm	I mm	K mm	Md ²⁾ Nm	Vol ³⁾ ltr.	ISO cl.	Déport V mm	CDG Z mm	Poids kg
1,5T 451	1.900	1.250	500	300-1.480	970	45	120	213	478	33	6.013	7,6	2	216	284	425
				20-920	970										286	413
				310-1.660	1.130										280	436
				70-1.250	1.200										280	438
				290-1.690	1.200										279	441
2T 451	2.600	2.000	500	310-1.510	1.040	50	120	269	457	33	7.700	9,7	2/3	232	273	529
				320-1.620	1.130										271	536
				70-1.120	1.130										272	531
				120-1.420	1.330										269	547
				320-1.820	1.330										268	551
3T 451	3.000	2.500	500	260-1.560	1.130	50	150	338	395	40	8.950	11,3	3	279	290	750
				260-1.760	1.330										288	770
4T 451	3.600	2.900	500	260-1.760	1.330	50	150	338	395	40	8.950	11,3	3	289	279	820
				130-1.630	1.460										278	830
				260-1.890	1.460										278	835
4,8T 451	4.500	3.500	500	250-1.650	1.330	60	150	338	395	40	8.950	11,3	3	314	294	990
				120-1.520	1.460										293	995
				220-1.720	1.460										293	1.000
5T 451	4.500	3.500	600	270-1.670	1.330	70	150	351	445	40	13.434	15,7	4	360	332	1.191
				280-1.910	1.550										329	1.237
				550-2.450 ¹⁾	1.550										328	1.301
				280-2.180	1.820										326	1.279
6T 451 B	6.000	4.200	600	490-2.390 ¹⁾	1.550	60	180	351	510	40	17.157	20,7	4	392	318	1.700

1) Longueur des fourches 'G' = 1.200 mm. Livrable avec DL, type T491. Prise d'europalettes en direction longitudinale impossible. 2) Md \bar{P} = 125 bar. 3) Litres d'huile pour 1 tour.

T451A - avec fourches boulonnées



2T451EX

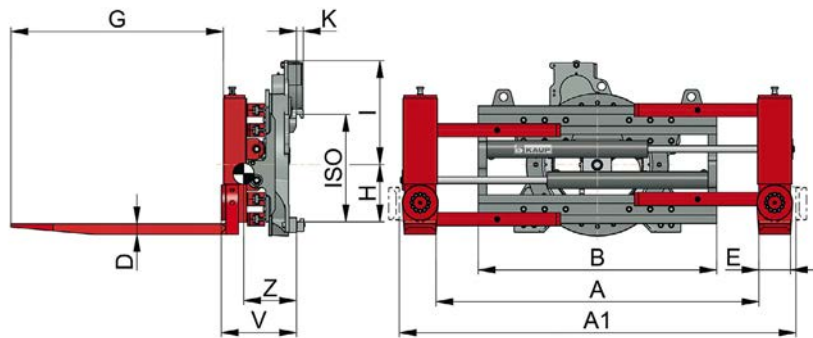

Pince rotative à fourches pivotantes T451D

Rotation 360° sans fin - longueur des fourches maximale 1.300 mm

Type	Capacité sur les fourches en pince kg		CDG mm	A mm	B mm	D mm	E mm	A1 mm	I mm	K mm	H mm	Md ¹⁾ Nm	Vol ²⁾ ltr.	ISO cl.	Déport V mm	CDG Z mm	Poids kg	
1,5T451D	1.900	1.250	500	90-1.090	970	40	120	380-1.380	478	33	213	6.013	7,6	2	331	286	433	
				270-1.450	970			560-1.740									285	436
				260-1.660	1.200			550-1.950									281	452
2T 451 D	2.300	2.000	500	130-1.330	1.130	50	150	510-1.710	457	32	269	7.700	9,7	2/3	356	312	602	
				230-1.530	1.130			610-1.910									312	605
				230-1.730	1.330			610-2.110									308	620

1) Md Δ P = 125 bar. 2) Litres d'huile pour 1 tour. Longueur des fourches 'G' = 1.200 mm. Livrable avec DL, type T491D



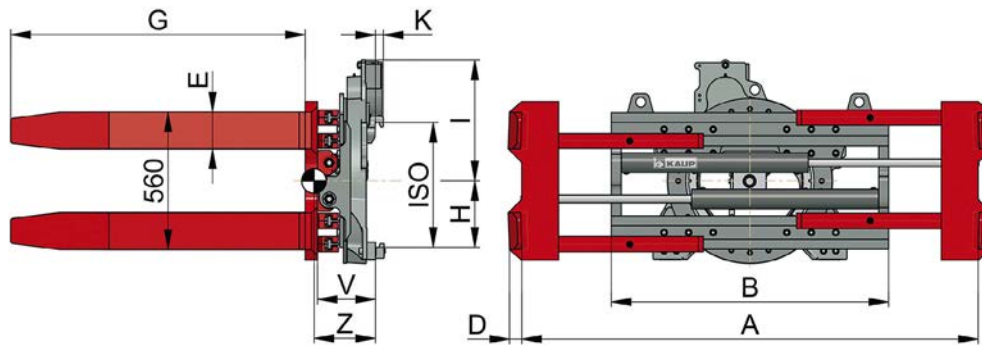

Retourneur de palettes T451W - 360° sans fin, avec 2 paires de fourches

Type	Capacité en pince kg	CDG mm	A mm	B mm	D mm	E mm	G mm	H mm	I mm	K mm	Md ¹⁾ Nm	I/h ²⁾ ltr.	ISO cl.	Déport V mm	CDG Z mm	Poids kg
1,5 T451W	1.250	500	540-1.720	970	45	125	1.200	213	432	33	6.013	7,6	2	216	383	531
			530-1.930	1.200											376	547
2T 451W	2.000	500	560-1.860	1.130	50	150	1.200	269	515	33	7.700	9,7	2/3	232	385	725
			560-2.060	1.330											381	740
3T 451W	2.500	500	560-1.860	1.130	50	150	1.200	338	395	40	8.950	11,3	3	279	373	869
			560-2.060	1.330											369	888
4T 451W	2.900	500	560-2.060	1.330	60	160	1.200	338	395	40	8.950	11,3	3	289	380	1.029
			560-2.190	1.460											378	1.041
4,5T 451W	2.900	500	560-2.060	1.330	60	160	1.200	328	675	36	14.823	17,4	4	291	364	1.155
			560-2.180	1.460											362	1.169
5T 451W	3.500	600	580-2.210	1.550	60	200	1.200	345	455	40	13.434	15,7	4	360	412	1.442
			850-2.750	1.550											407	1.505

1) Md Δ P = 125 bar. 2) Litres d'huile pour 1 tour. Livrable avec DL, type T491W.



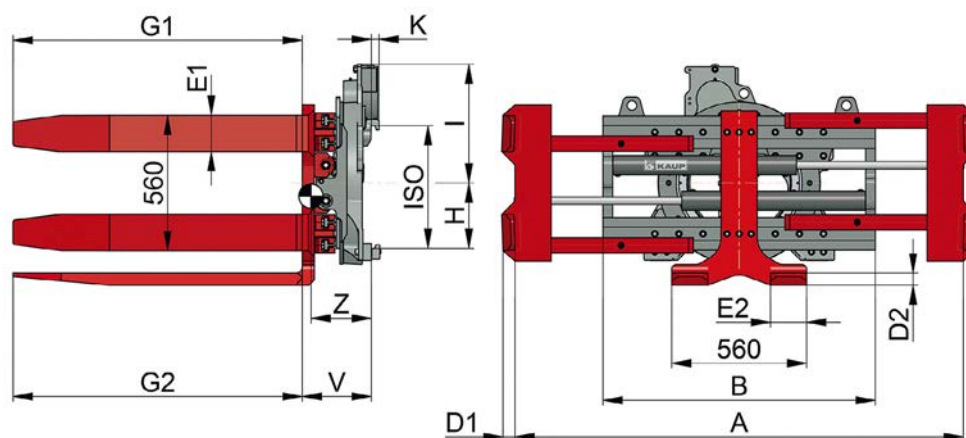

Retourneur de palettes Type T451W/180

rotation 360° sans fin - avec une paire de fourches supplémentaire pour le vidage de différents conteneurs / pallox

Type	Capacité en pince		Ouverture int.-int. A mm	Largeur B mm	Section des fourches			Paire de fourches supplémentaire			Md ¹⁾ Nm	l/h ²⁾ ltr.	ISO cl.	Déport V mm	CDG Z mm	Poids kg
	kg	CDG mm			E1 mm	D1 mm	G1 mm	E2 mm	D2 mm	G2 mm						
1,5T 451W/180	1.250	500	540-1.720	970	125	45	1.200	125	45	1.200	6.013	7,6	2B	267	431	678
			530-1.930	1.200												425
2T 451W/180	2.000	500	560-1.860	1.130	150	50	1.200	150	50	1.200	7.700	9,7	2/3B	285	437	905
			560-2.060	1.330												432
3T 451W/180	2.500	500	560-1.860	1.130	150	50	1.200	150	50	1.200	8.950	11,3	3B	333	423	1.083
			560-2.060	1.330												419

Attention: Seulement accrochage „B“ possible. ¹⁾ Md Δ P = 125 bar. ²⁾ Litres d'huile pour 1 tour. Livrable avec DL, type T491W/180.
Remarque: Les conteneurs doivent être pourvus de fourreaux.



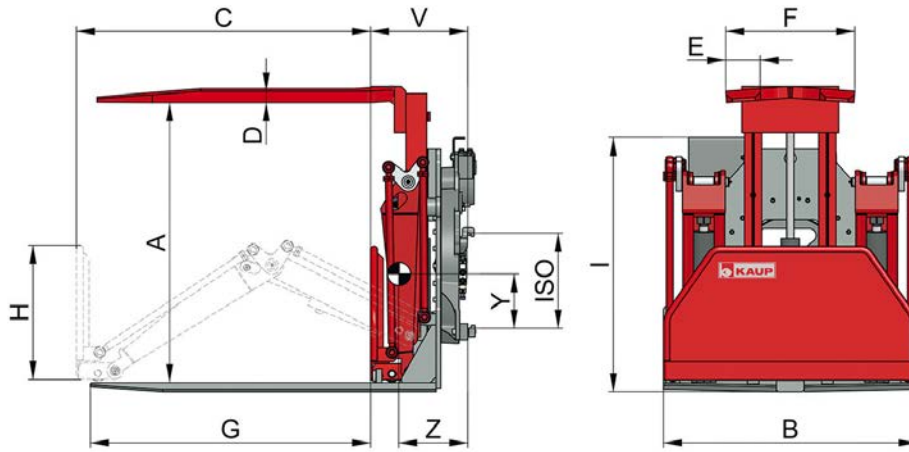

Retourneur de palettes T451WA

360° sans fin, avec poussoir de charge - Longueur de fourches 1.200 mm - Distance entre fourches EXT.- EXT. 560 mm

Le retourneur de palettes avec poussoir de charge est utilisé pour transférer la marchandise sur une autre palette ou même un chargement sans palettes avec récupération de la palette d'origine. La charge sur palette est saisie avec la paire de fourches, puis pincée et ensuite retournée de 180°. La pince s'ouvre, la charge reposant sur 2 plaques de support est dégagée vers l'avant à l'aide du poussoir.

Type	Capacité sur fourches		A mm	B mm	C mm	D mm	E mm	F mm	G mm	H mm	J mm	ISO cl.	Déport CDG		Poids kg
	kg	mm											V mm	Z mm	
2T 451 WA	1.400	600	700-1.200	1.100	1.250	50	150	650	1.200	565	1.045	2/3	422	455	1.082
3T 451 WA	2.000	600	1.050-1.675	1.300	1.250	60	160	650	1.200	735	1.135	3	509	405	1.550
3T 451 WA	2.000	600	1.050-1.675	1.300	1.250	60	160	650	1.200	735	1.135	4	481	380	1.620
4T 451 WA	2.500	600	1.050-1.675	1.300	1.250	60	160	650	1.200	735	1.135	4	490	395	1.755

Sur demande livrable avec déplacement latéral. Dénomination T491WA. Déplacement latéral avec course spéciale pour chargement de conteneurs. Plaque latéral de maintien sur demande.



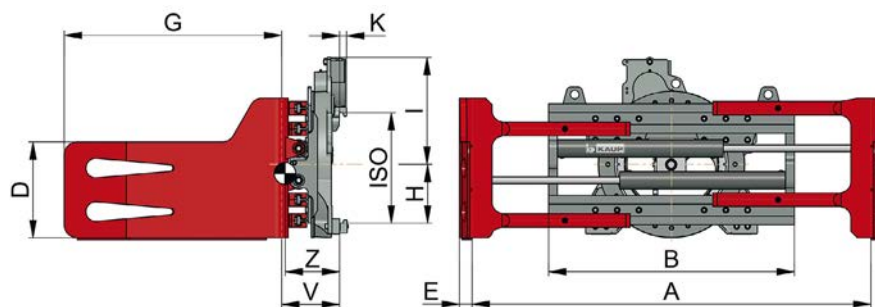

Pince rotative à balles T453 - 360° sans fin

Type	Capacité kg	CDG mm	A mm	B mm	D mm	E mm	G mm	H mm	I mm	K mm	Md ¹⁾ Nm	l/h ²⁾ ltr.	ISO cl.	Dé port V mm	CDG Z mm	Poids kg
1,5T 453	1.250	500	475-1.655	970	440	37	1.000	213	478	33	6.013	7,6	2	246	312	462
			475-1.725	1.040											308	475
			465-1.865	1.200											305	485
2T 453	2.000	500	575-1.875	1.040	440	42	1.000	269	457	32	7.700	9,7	2/3	266	304	606
			675-2.075	1.040											303	609
			485-1.785	1.130											303	611
			585-1.985	1.130											302	614
			485-1.985	1.330											300	627
			595-2.395	1.520											291	667
2,5T 453	2.300	500	475-1.775	1.130	500	47	1.000	269	457	32	7.700	9,7	2/3	280	318	761
			475-1.975	1.330											314	780
3T 453	2.500	500	475-1.775	1.130	500	47	1.000	338	395	40	8.950	11,3	3	319	326	854
			475-1.975	1.330											323	873
			475-2.105	1.460											322	886
4T 453	2.900	500	375-1.775	1.330	500	47	1.000	338	395	40	8.950	11,3	3	329	314	928
			475-1.975	1.330											314	930
			605-2.235	1.330											314	933
			475-2.105	1.460											313	943
			385-2.105	1.550											312	991
4,8T 453	3.500	500	465-1.865	1.330	500	52	1.000	338	395	40	8.950	11,3	3	359	313	1.089
			695-2.325	1.330											313	1.096
			565-2.195	1.460											311	1.112

1) Md Δ P = 125 bar. 2) Litres d'huile pour 1 tour. Sur demande livrable avec déplacement latéral. Dénomination T493. Autres largeurs de construction, plages d'ouverture ou dimensions de bras sur demande.



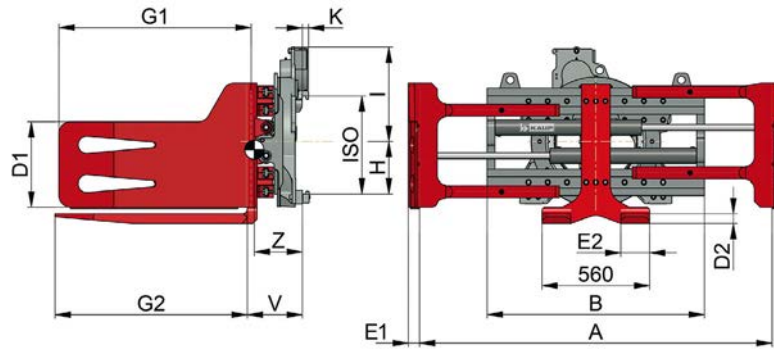

Pince rotative à balles T453/180

rotation 360° sans fin - avec une paire de fourches supplémentaire pour le vidage de différents conteneurs / pallox

Type	Capacité en pince kg	CDG mm	Ouverture int.-int.		Largeur B mm	Dimensions de bras			Paire de fourches supplémentaire			Md ¹⁾ Nm	l/h ²⁾ ltr.	ISO cl.	Déport V mm	CDG Z mm	Poids kg	
			A mm			D1 mm	E1 mm	G1 mm	E2 mm	D2 mm	G2 mm							
1,5T 453/180	1.250	500	655-1.755	970	970	440	37	1.200	125	45	1.200	6.013	7,6	2B	267	427	652	
			655-2.005	1.200													420	668
2T 453/180	2.000	500	575-1.875	1.040	1.040	440	42	1.200	150	50	1.200	7.700	9,7	2/3B	285	411	863	
			585-1.985	1.130													409	871
			585-2.185	1.330													405	886
3T 453/180	2.500	500	695-2.095	1.130	1.130	500	47	1.200	150	50	1.200	8.950	11,3	3B	328	421	1.133	
			675-2.175	1.330													418	1.150

Attention: Seulement accrochage „B“ possible. ¹⁾ Md Δ P = 125 bar. ²⁾ Litres d'huile pour 1 tour. Livrable avec DL, type T493/180.

Remarque: Les conteneurs doivent être pourvus de fourreaux.

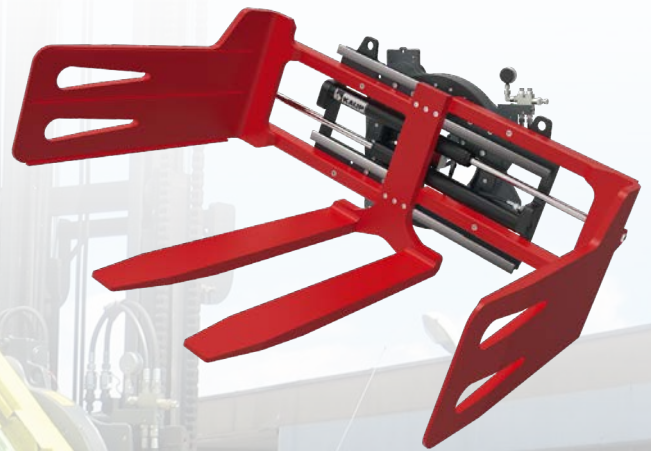

Pince rotative à fourches T451

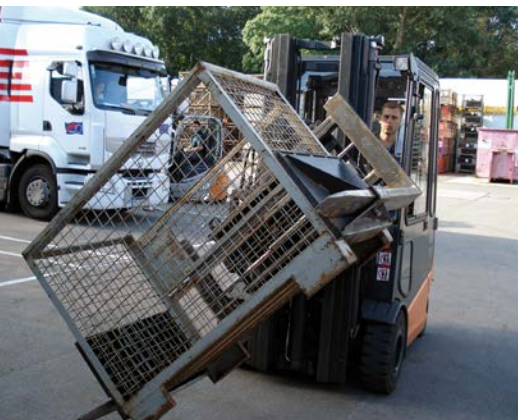

Pince rotative à fourches pivotantes T451D



Retourneur de palettes T451W



Retourneur de palettes T451W/180

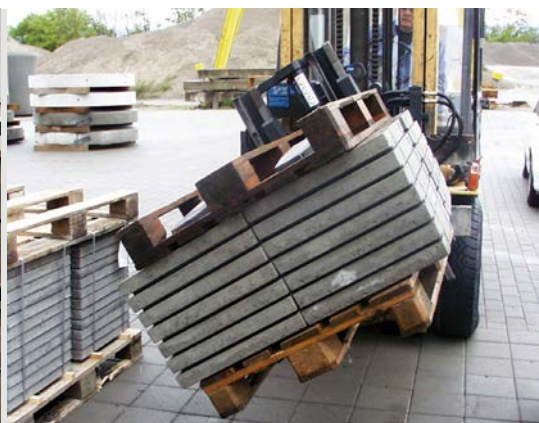
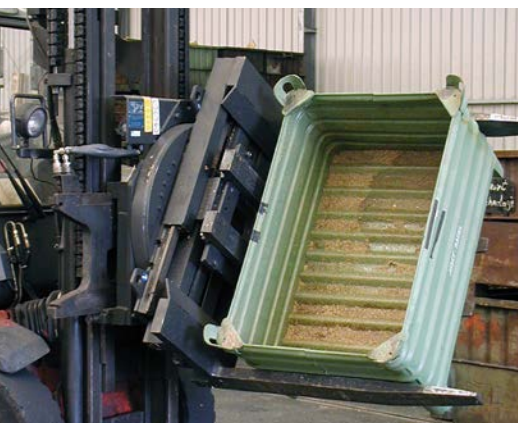

Pince rotative à balles T453



Pince rotative à balles T453/180



Pince rotative à balles T453G · T493 · T453S



Les accessoires KAUP sont conformes aux normes actuelles de qualité et de sécurité - selon la documentation technique relative aux normes européennes de la profession. Nous nous réservons le droit de toute modification technique.

L'usine KAUP GmbH est certifiée DIN EN ISO 9001



L'accessoire est essentiel

KAUP GmbH & Co. KG

Braunstrasse 17 · D - 63741 Aschaffenburg

☎ +49 6021 865-0 · ☎ +49 6021 865-213

E-Mail: kaup@kaup.de · www.kaup.de

KAUP FRANCE

AUTOPORT ALSACE · BP 20064

12, Rue Jean Monnet, F 68392 SAUSHEIM Cedex

☎ +33 3 89 61 70 18 · ☎ +33 3 89 61 90 55

E-Mail: info@kaup.fr · www.kaup.fr

KAUP BENELUX

Legeweg 157 bus K

B 8020 Oostkamp

☎ +32 50 826 382 · ☎ +32 50 826 899

E-Mail: info@kaup.be · www.kaup.de